

# Patternsatz 3

## Stufe I

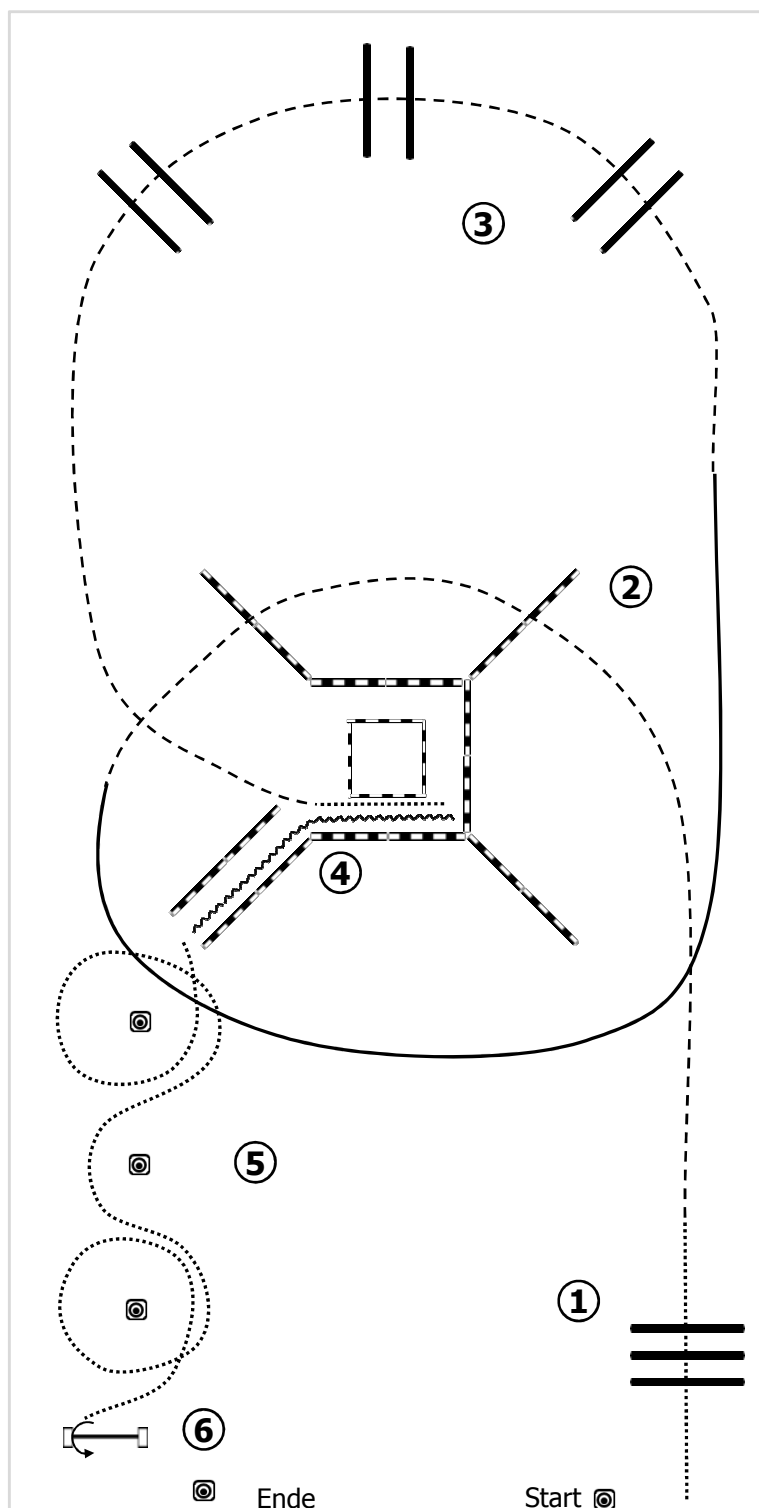

┆┆ = 1 m

### Hindernismaterial

- 5 Pylonen
- 9 Stangen à 3m/3.5m
- 10 Stangen à 2m oder
- 8 Stangen à 4m u. 4 à 2m
- 1 Brücke (flach)
- 1 Seiltor

### Parcours

1. Walkovers
2. Trotovers
3. Linksgalopp, Trotovers
4. Schritt in den Engpass, Back up
5. Schritt Slalom
6. Tor linke Hand

### Legende

- ..... Schritt/Walk
- Trab/Jog
- Galopp/Lope
- ~~~~~ Rückwärtsrichten/Back up

# Patternsatz 3

## Stufe II

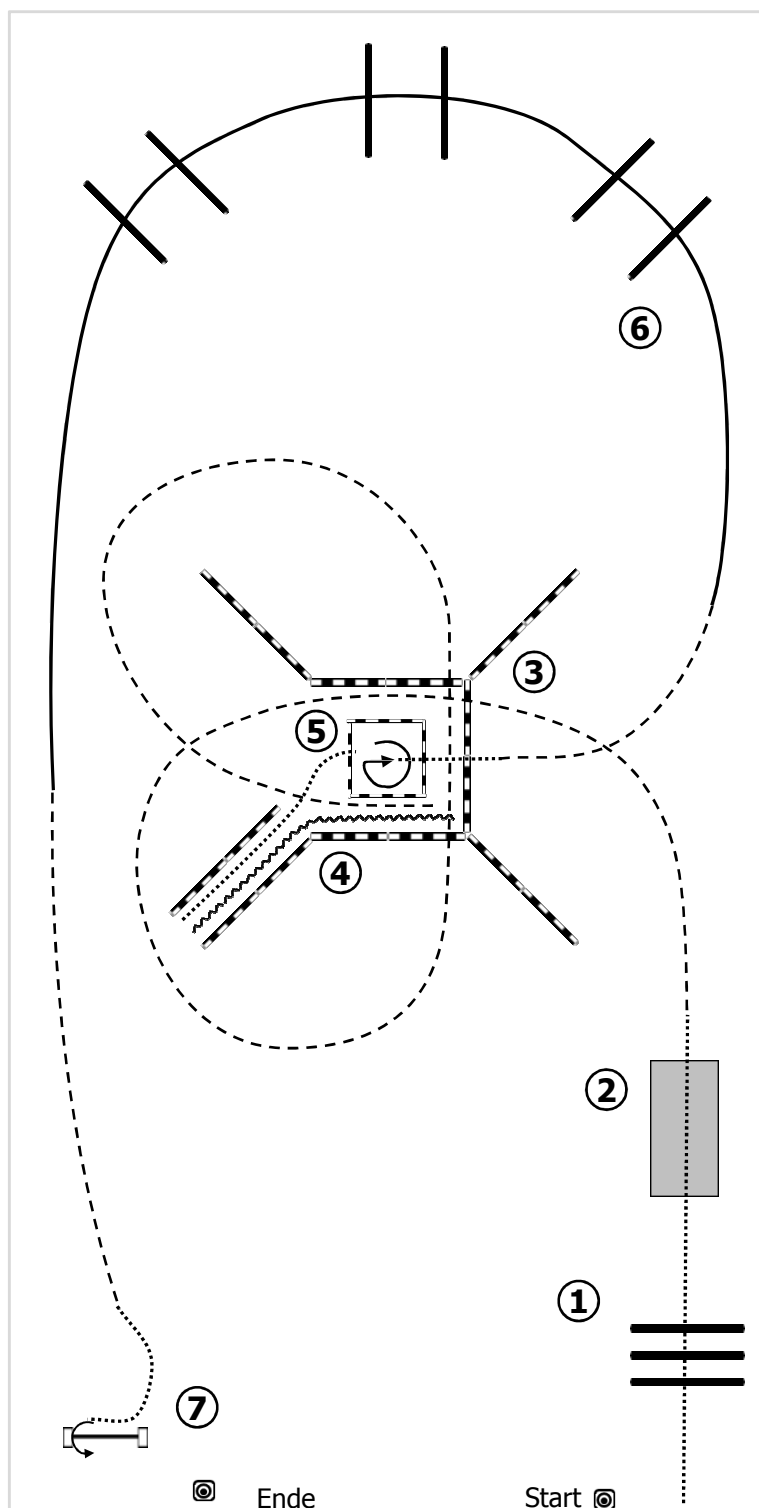

┌┐ = 1 m

### Hindernismaterial

- 2 Pylonen
- 9 Stangen à 3m/3.5m
- 20 Stangen à 2m oder
- 8 Stangen à 4m u. 4 à 2m
- 1 Brücke
- 1 Seiltor

### Parcours

1. Walkovers
2. Brücke
3. Trotovers in den Engpass, Halt
4. Back up, Walkover in die Box
5. 360° Drehung rechts, Walkovers
6. Lopeovers
7. Tor linke Hand

### Legende

- ..... Schritt/Walk
- Trab/Jog
- Galopp/Lope
- ~~~~~ Rückwärtsrichten/Back up

# Patternsatz 3

## Stufe III

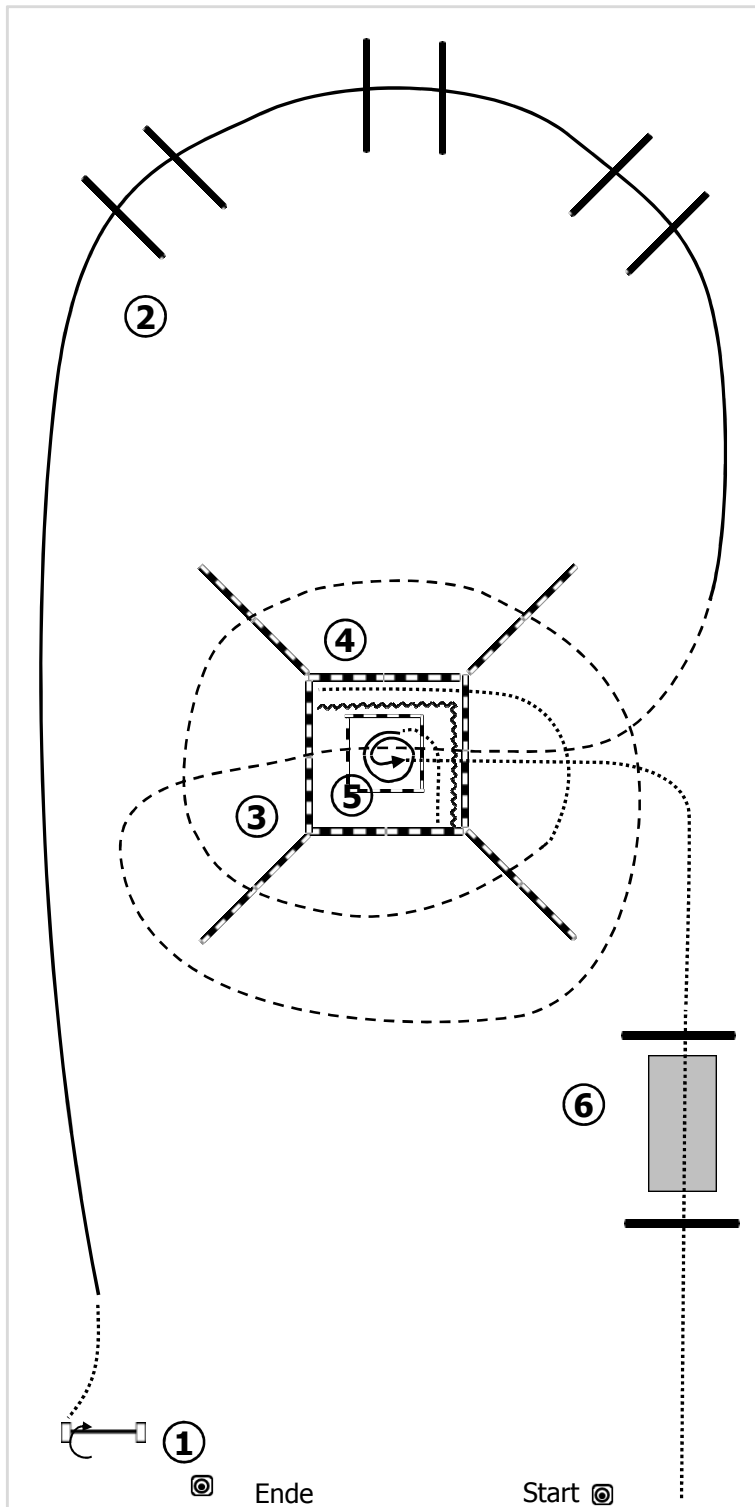

┌┐ = 1 m

### Hindernismaterial

- 2 Pilonen
- 9 Stangen à 3m/3.5m
- 20 Stangen à 2m oder
- 8 Stangen à 4m u. 4 à 2m
- 1 Brücke
- 1 Seiltor

### Parcours

1. Tor rechte Hand
2. Lopeovers Rechtsgalopp
3. Trotovers, in den Engpass, Halt
4. Back up, Walkover in die Box
5. 540° Drehung links, Walkovers
6. Brücke und Walkovers

### Legende

- ..... Schritt/Walk
- Trab/Jog
- Galopp/Lope
- ~~~~ Rückwärtsrichten/Back up

## Patternsatz 3

# Walk-Trot Trail

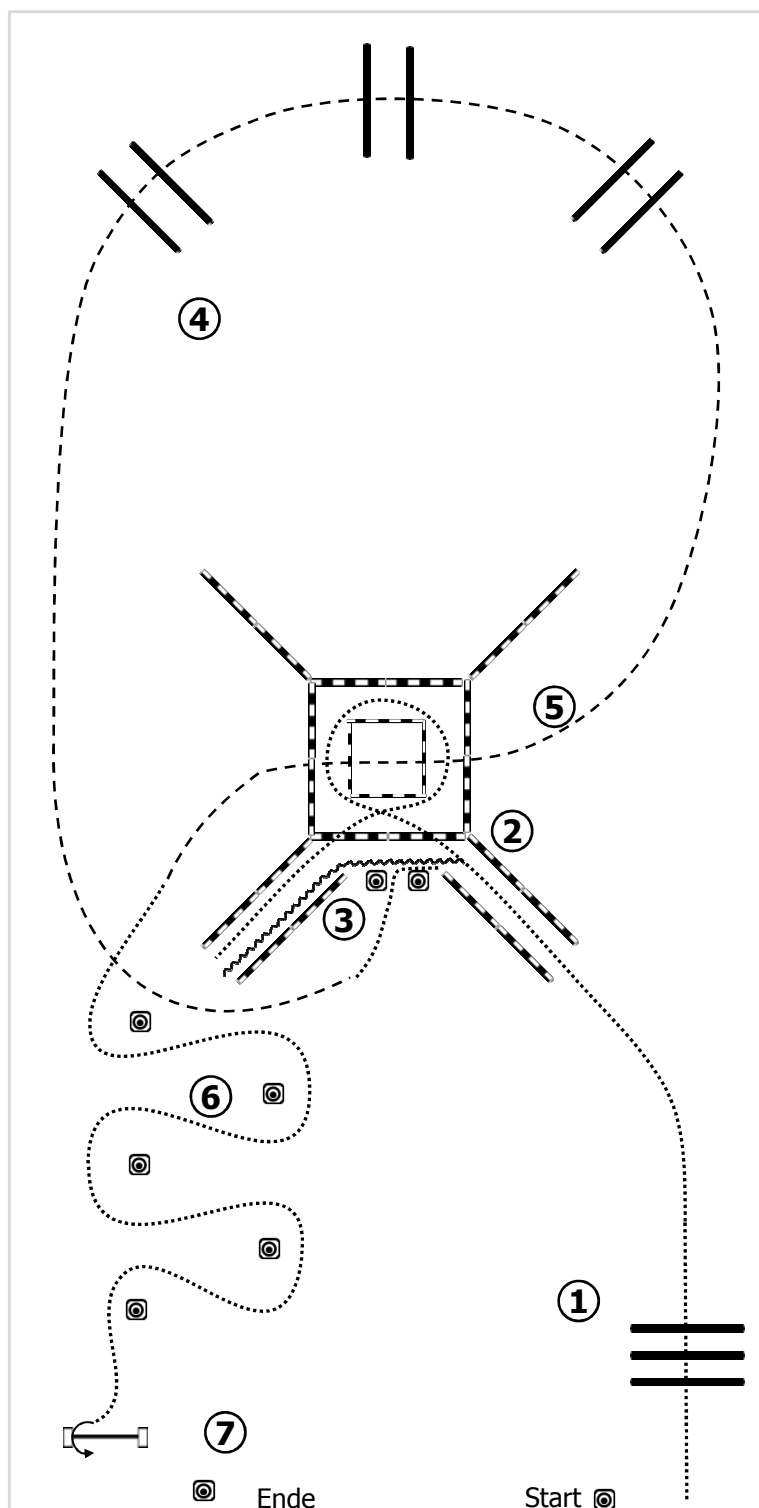

┌┐ = 1 m

### Hindernismaterial

- 9 Pilonen
- 9 Stangen à 3m/3.5m
- 24 Stangen à 2m
- 10 Stangen à 4m u. 4 à 2m
- 1 Seiltor

### Parcours

1. Walkovers
2. Walkovers in den Engpass
3. Back up
4. Trotovers
5. Trotovers
6. Schritt Slalom
7. Tor linke Hand

### Legende

- ..... Schritt/Walk
- Trab/Jog
- Galopp/Lope
- ~~~~~ Rückwärtsrichten/Back up

## Patternsatz 3

# In-Hand Trail

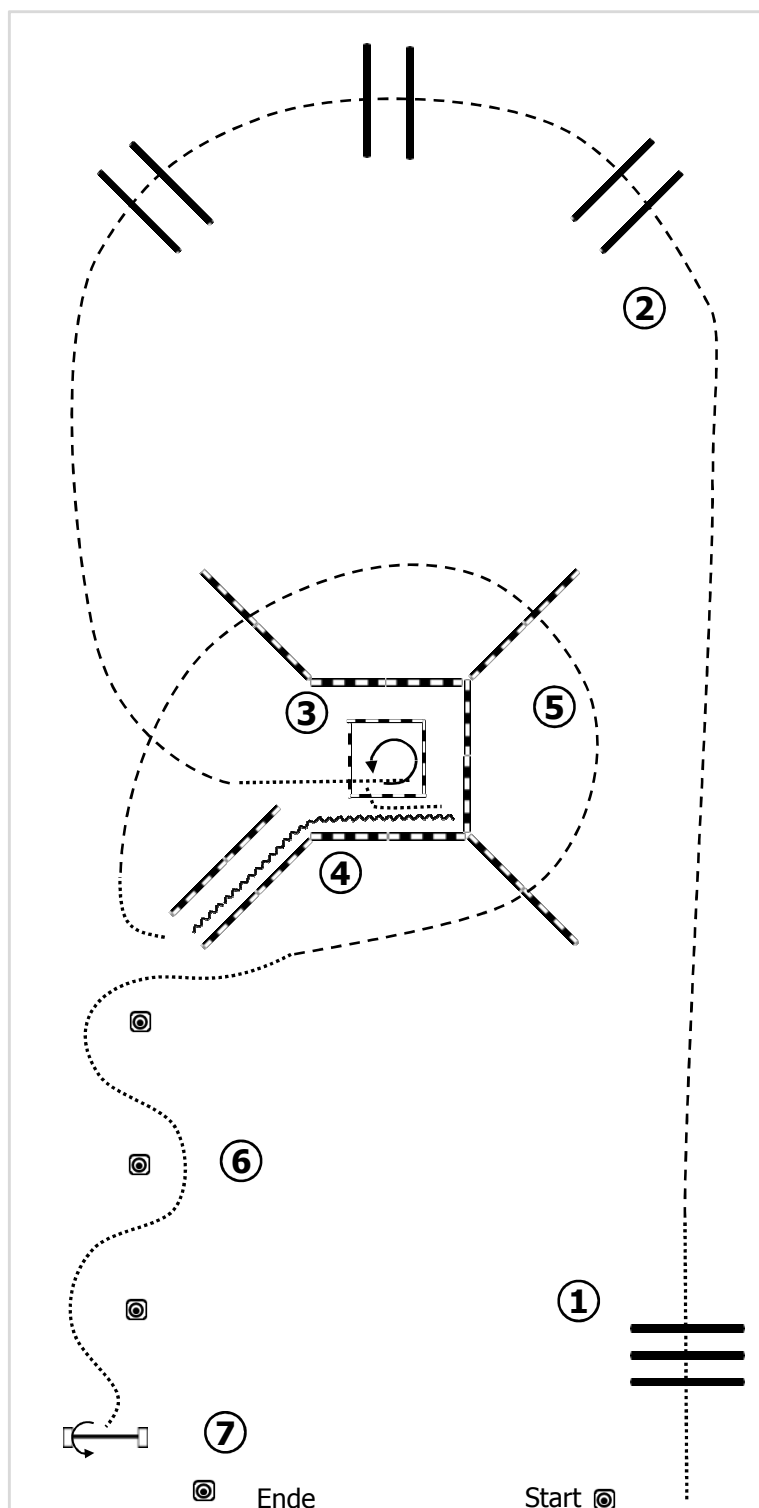

┌┐ = 1 m

### Hindernismaterial

- 5 Pilonen
- 9 Stangen à 3m
- 20 Stangen à 2m oder
- 8 Stangen à 4m u. 4 à 2m
- 1 Brücke
- 1 Tor

### Parcours

1. Walkovers
2. Trotovers
3. Walkover in die Box, 270° Drehung links
4. Walkover aus der Boxe, Back up
5. Trotovers
6. Schritt Slalom
7. Tor linke Hand

### Legende

- ..... Schritt/Walk
- Trab/Jog
- Galopp/Lope
- ~~~~~ Rückwärtsrichten/Back up